

FLUSHMATE®

SISTEMA DE FLUXÓMETRO - TANQUE

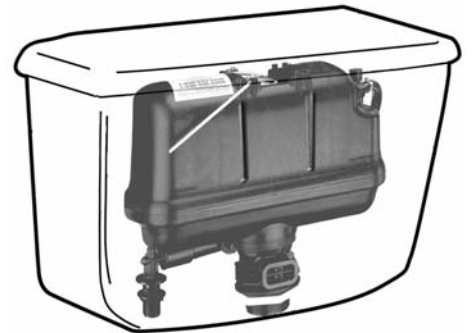

503



504

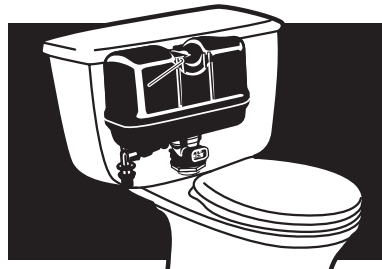

FLUSHMATE®

División de Sloan Valve Company
30075 Research Drive • New Hudson, MI 48165
800-533-3460 • 248-446-5300
<http://www.flushmate.com>

FLUSHMATE® SERIES 503 Y 504



FLUSHMATE® 503

Función: Menos de 6.0 Lpf/1.6 gpf por descarga
Requerimientos de Instalación: min. 20 psi de presión de agua estática*

FLUSHMATE® 504

Función: Menos de 3.8 Lpf/1.0 gpf por descarga
Requerimientos de Instalación: min. 25 psi de presión de agua estática*



*max. 125 psi

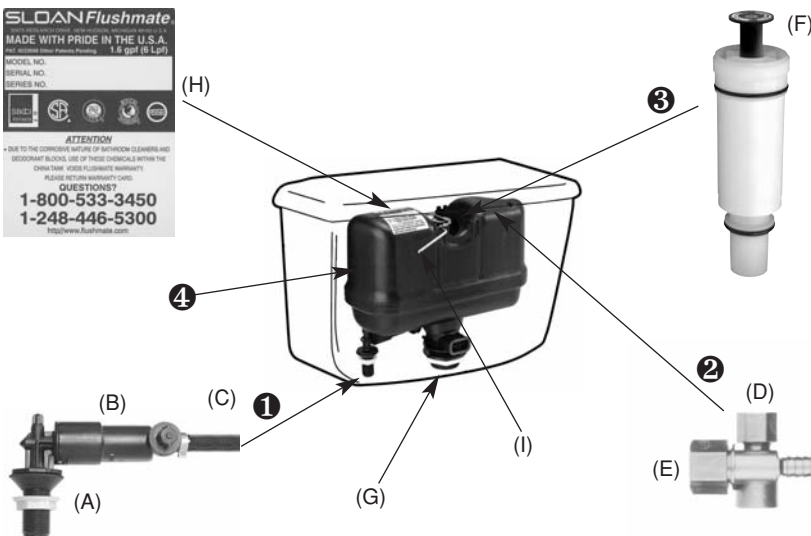

Lista de Componentes para las Series 503 y 504:

1. Grupo de Alimentación Inferior c/Manguera BL100504-3

- (A) Espiga de Alimentación
- (B) Regulador de Presión c/ Back Check
- (C) Válvula de Alivio

2. Grupo de Alimentación Superior BU100505

- (D) Inductor de aire
- (E) Rompe-Vacío

3. Ensamble de Cartucho de Válvula de Descarga C-100500

- (F) Actuador c/tornillo de ajuste

4. Tanque FLUSHMATE®

- (G) Extensión de Descarga c/Desagüe
- (H) Placa de nombre con Número de Serie
- (I) Varilla de Descarga

INSTALACIÓN

Por favor, siga las instrucciones de instalación del fabricante del inodoro para instalar el accesorio. Tome en cuenta que el inodoro requiere un presión de 20 psi en la línea de alimentación de agua para un accesorio de 1.6 gpf y de 25 psi para un accesorio de 1 gpf. Antes de sujetarlo, usted siempre debe descargar las líneas de alimentación de agua.

Tras completar la instalación, se requiere que ajuste el Actuador de Cartucho (F). Para ajustarlo, asegúrese que la alimentación de agua está abierta y que el contenedor esté completamente cargado. El Actuador necesita fijarse con el espacio libre adecuado, a 1/8" de la Varilla de Descarga o del botón. Para hacer este ajuste, sostenga el Actuador mientras afloja el tornillo de ajuste Phillips en el centro del Actuador, y gire el Actuador hacia arriba (en contra de las manecillas del reloj) o hacia abajo (a favor de las manecillas del reloj) hasta que se obtenga el espacio libre adecuado. Vea en la Figura 1 el espacio libre requerido para un accesorio con manija de descarga. Apriete el tornillo de ajuste después de ajustar el Actuador.

Notas adicionales:

- Si su inodoro fluye continuamente después de instalar, consulte la sección en Solución de Problemas.
- Es posible que sea necesario que usted descargue el inodoro al principio unas cuantas veces para que el sistema se cargue adecuadamente.
- Si su accesorio presenta alguna fuga entre el tanque y la taza, por favor consulte las instrucciones de instalación del fabricante del accesorio.

POR FAVOR, LEA EL MANUAL COMPLETO ANTES DE INTENTAR HACER AJUSTES O REPARACIONES.

ADVERTENCIA:

- Al reemplazar componentes en el Sistema de Fluxómetro-Tanque **FLUSHMATE®**, asegúrese que la válvula de alimentación de agua esté cerrada y que el inodoro haya sido descargado para liberar la presión en el tanque **FLUSHMATE®**.
- UTILIZAR LUBRICANTES A BASE DE PETRÓLEO O PRODUCTOS DE LIMPIEZA CORROSIVOS QUE CONTENGAN CLORO, COMO BLANQUEADOR CASERO, BLOQUES O TABLETAS SUMERGIBLES, O DESINFECTANTES, QUE SE APLIQUEN DENTRO DEL TANQUE DE CERÁMICA INVALIDARÁN SU GARANTÍA **FLUSHMATE®**. El exterior del tanque y la taza completa pueden limpiarse siguiendo las recomendaciones del fabricante o de la misma manera que cualquier otro inodoro.
- Los Sistemas de Fluxómetro-Tanque **FLUSHMATE®** están diseñados para ser utilizados solamente con alimentación de agua fría y el uso de alimentación de agua templada o caliente invalidarán su garantía.



Figura 1



Figura 2



Figura 3



Figura 4



Figura 5

SOLUCIÓN DE PROBLEMAS

A) Condición: *El agua sigue fluyendo y no se cierra*

Esta condición puede ser causada por presión de agua insuficiente, un Cartucho de Válvula de Descarga mal ajustado, o un filtro de entrada obstruido. Consulte en los “Requerimientos de Instalación” la presión mínima recomendada. (Vea en “Puntos a Tomar en Cuenta” un método simple para determinar si la presión de agua es la adecuada). Si se ha verificado que hay suficiente presión de agua y el inodoro continúa fluyendo, puede ser que se requieran los siguientes pasos:

1. Asegúrese que la válvula de alimentación de agua está completamente abierta.
2. Revise el ajuste del actuador. La Varilla de Descarga (I) o botón no deben interferir con el actuador. El espacio libre adecuado debe ser de aproximadamente 1/8” cuando el botón o manija de descarga son estacionarios. En accesorios de tipo botón, afloje el tornillo de ajuste en el actuador (vea F en la lista de componentes) y gire el actuador hacia arriba (en contra de las manecillas del reloj) o hacia abajo (a favor de las manecillas del reloj) hasta que obtenga el espacio libre adecuado. Para accesorios con manija de descarga, observe el espacio libre, (Vea Figura 1), Si es necesario, ajuste el actuador para dejar el espacio libre adecuado. Cuando se obtenga el espacio libre adecuado, apriete el tornillo de ajuste.
3. Revise el Filtro de Entrada
 - a. Cierre la válvula de alimentación de agua.
 - b. Descargue el inodoro para aliviar la presión.
 - c. Desconecte la línea de alimentación de agua de la espiga de alimentación (A). (Vea la Figura 6)
 - d. Examine el filtro de entrada y remueva cualquier objeto que pueda estar bloqueando el flujo de agua hacia el tanque **FLUSHMATE®**. El filtro de entrada puede removerse insertando un pequeño objeto puntiagudo (como un clip grande o la hoja de una navaja) en la espiga de alimentación inferior y poco a poco afloje el filtro de entrada. (Vea las Figuras 7a, 7b, 7c) Vuelva a instalar el filtro de entrada empujándolo hacia arriba y colocándolo en la espiga de alimentación con la punta de sus dedos. (Vea la Figura 7d)
 - e. Vuelva a colocar la línea de alimentación de agua y abra completamente la válvula de alimentación de agua. Compruebe que el ajuste sea correcto descargando el inodoro.
4. Remueva, examine y vuelva a instalar el Cartucho de la Válvula de Descarga (3).
 - a. Cierre la válvula de alimentación y de agua y descargue el inodoro para aliviar la presión.
 - b. En accesorios con manija de descarga, suelte la Varilla de Descarga del seguro de manija y voltéelo alejándolo del Cartucho de la Válvula de Descarga. No es necesario aflojar los sujetadores. (Vea la Figura 3) Remueva el Cartucho de la Válvula de Descarga utilizando las manijas de unas pinzas. (Vea la Figura 2).



Figura 6



Figura 7a



Figura 7b



Figura 7c



Figura 7d



Figura 8



Figura 9

Gire el Cartucho de la Válvula de Descarga en sentido contrario de las manecillas del reloj hasta que pueda levantarlo y sacarlo del tanque *FLUSHMATE*[®].

- c. Examine si los empaques expuestos en el Cartucho de la Válvula de Descarga presentan obstrucciones o daños. Si los empaques están dañados, debe reemplazar el Cartucho de la Válvula de Descarga. Limpie cualquier residuo del anillo O antes de volver a instalarlo (Vea la Figura 4)
- d. Inserte el Cartucho de la Válvula de Descarga en el tanque *FLUSHMATE*[®] y enrósquelo en el sentido de las manecillas del reloj hasta que un (1) hilo negro de la rosca (en el tanque *FLUSHMATE*[®]) sea visible sobre el Cartucho de la Válvula de Descarga. (Vea la Figura 5). Abra completamente la válvula de alimentación de agua y siga enroscando el Cartucho de la Válvula de Descarga en el sentido de las manecillas del reloj, 1/4 de vuelta cada vez, haciendo una pausa breve en cada 1/4 de vuelta, hasta que el agua deje de correr hacia la taza del inodoro y el tanque *FLUSHMATE*[®] de presurice.
- e. Compruebe la preparación descargando el inodoro. Vuelva a instalar la Varilla de Descarga y el seguro de manija.

B) Condición: Descarga débil, incompleta, muy lenta o inexistente.

Esta condición puede ser causada por presión de agua inadecuada, Cartucho de Válvula de Descarga mal ajustado, filtro de entrada obstruido o insuficiente entrada de aire.

- 1. Asegúrese que la válvula de alimentación de agua está completamente abierta.
- 2. Revise que haya un adecuado ajuste de actuación, vea la Condición A-2, “El agua sigue fluyendo y no se cierra”.
- 3. Cierre la válvula de alimentación de agua.
- 4. Descargue el inodoro para liberar la presión.
- 5. Desconecte la línea de alimentación de agua de la espiga de alimentación (A). (Vea la Figura 6)
 - a. Examine el filtro de entrada y remueva cualquier objeto que pueda estar bloqueando el flujo de agua hacia el tanque *FLUSHMATE*[®]. El filtro de entrada puede removerse insertando un objeto puntiagudo (como un clip grande o la hoja de una navaja) en la espiga de alimentación inferior y moviéndolo hasta aflojar la pantalla de entrada. (Vea las Figuras 7a, 7b, 7c) El filtro de entrada se coloca fácilmente en posición empujándolo hacia arriba en la espiga de alimentación con la punta de sus dedos. (Vea la Figura 7d)
- 6. Examine si el Inductor de Aire (D) presenta obstrucciones o daños. (Vea la Figura 8)
 - a. Asegúrese que la válvula de alimentación de agua está cerrada y que el inodoro haya sido descargado para liberar la presión.
 - b. Remueva la Tapa del Inductor de Aire (Vea la Figura 9)
 - c. Remueva la Válvula Pico de Pato de la Tapa del Inductor de Aire (Vea la Figura 10) Los “labios” planos de la Válvula Pico de Pato deben abrirse completamente cuando los lados cuadrados se aprietan entre sí. (Vea la Figura 11). Enjuague y elimine cualquier obstrucción o depósitos minerales de la Válvula Pico de Pato. Si la Válvula Pico de Pato está dañada, debe ser reemplazada.
 - d. Inserte la Válvula Pico de Pato en la Carcasa del Inductor de Aire. (Vea la Figura 12)
 - e. Vuelva a colocar la Tapa del Inductor de Aire, y apriétela solamente con los dedos. (Vea la Figura 13)
 - f. Vuelva a conectar la línea de alimentación de agua y abra completamente la válvula de alimentación de agua.
- 7. Revise si el Inductor de Aire atrae suficiente aire. Coloque una pequeña cantidad de agua (dos o tres gotas) sobre el agujero en la parte superior de la Tapa del Inductor de Aire (Vea la Figura 14) y descargue el inodoro. Si el Inductor de Aire está trabajando adecuadamente, el agua debe ser atraída hacia el interior. (Vea la Figura 15).



Figura 10



Figura 11



Figura 12



Figura 13



Figura 14



Figura 15



Figura 16

8. Revise si el Cartucho de la Válvula de Descarga presenta fugas. Vierta una pequeña cantidad de agua en el área de la Carcasa del Cartucho. (Vea la Figura 16) Si salen burbujas del centro o de un borde del Cartucho de la Válvula de Descarga, éste debe reemplazarse.

C) Condición: **El Rompe-Vacío presenta fugas**

Si el Rompe-Vacío (E) presenta fugas, es probable que la presión de agua sea insuficiente o que el flujo sea insuficiente debido a que el filtro de entrada en la Espiga de Alimentación inferior está obstruido. La presión estática recomendada para la Serie 503 es entre 20 psi y 125 psi y para la Serie 504 es entre 25 y 125 psi.

Nota:

Si los pasos para la solución de problemas listados en este manual no resuelven su problema, contacte a Servicio a Clientes de *FLUSHMATE*® sin cargo 1-800-533-3450 (fuera de Norteamérica, llame al 248-446-5300), o envíe un correo electrónico a servicio.tecnico@sloan.com.mx.

Por favor, esté preparado para proporcionar el número de serie y la fecha de instalación de su sistema *FLUSHMATE*®.

PREPARACIÓN PARA EL INVIERNO

1. Cierre la válvula de alimentación de agua y descargue el inodoro para aliviar la presión.
2. Coloque una cubeta debajo de la Espiga de Alimentación Inferior (A) y desconecte la línea de alimentación de agua, permitiendo que el agua drene hacia la cubeta.
3. Empuje el Actuador hacia abajo y jálelo hacia arriba por un momento para permitir que entre aire en el contenedor.
4. Siga las instrucciones del fabricante del accesorio para preparar la taza para el invierno.
5. No coloque anticongelante o ningún otro agente químico en el tanque de cerámica o en el Tanque *FLUSHMATE*®.

PUNTOS A TENER EN CUENTA

- Cuando reemplace componentes del Sistema de Fluxómetro-Tanque *FLUSHMATE*®, asegúrese que la válvula de alimentación de agua esté cerrada y el inodoro haya sido descargado para liberar la presión del tanque *FLUSHMATE*®.
- **USAR LUBRICANTES A BASE DE PETRÓLEO O PRODUCTOS DE LIMPIEZA CORROSIVOS QUE CONTENGAN CLORO, COMO BLANQUEADOR CASERO, BLOQUES O PASTILLAS, O DESINFECTANTES QUE SE APLICAN DENTRO DEL TANQUE DE CERÁMICA, INVALIDARÁN SU GARANTÍA *FLUSHMATE*®.**
- Los Sistemas de Fluxómetro-Tanque *FLUSHMATE*® están diseñados para ser utilizados con agua fría.
- El Cartucho de la Válvula de Descarga puede removerse insertando las manijas de unas pinzas en la parte superior del Cartucho de la Válvula de Descarga y girándolas en el sentido contrario al de las manecillas del reloj.
- Puede haber una pequeña cantidad de agua en el fondo del tanque de cerámica. El potencial de olor puede eliminarse agregando una taza de vinagre blanco al tanque de agua. El vinagre blanco actúa como un desinfectante natural.
- La presión de agua es adecuada si la línea de alimentación de agua suministra uno o más galones de agua en treinta (30) segundos.
- Las piezas de reemplazo están disponibles contactando al Departamento de Servicio a Clientes al: 800-533-3460 o visitando la sección de "Dónde Comprar" en nuestro sitio web, www.flushmate.com, o comprándolas en línea en www.eflushmate.com.

Si usted desea información adicional o requiere asistencia técnica, favor de contactar a Servicio a Clientes *FLUSHMATE*® al 800-533-3460, o visite nuestro sitio web, www.flushmate.com. Para brindarle un servicio más rápido, por favor esté preparado para proporcionar el número de serie y fecha de instalación de su sistema *FLUSHMATE*®.

ATENCIÓN PROPIETARIO
ESTOS SON LOS TÉRMINOS DE SU GARANTÍA

Efectivo al 15 de Agosto, 2004, Sloan *FLUSHMATE*[®] (la “Compañía”) garantiza que el sistema de operación (la “unidad”) *FLUSHMATE*[®] (fluxómetro tanque) está libre de defectos en el material o en la fabricación por un periodo de diez (10) años a partir de la fecha de instalación en componentes originales e incluye una garantía limitada de por vida para el Tanque *FLUSHMATE*[®]. La Compañía se compromete a reemplazar cualquier pieza de este producto, que se compruebe, ante nuestra inspección y dentro de un periodo de diez (10) años a partir de la fecha de instalación, que tenga defectos en material o fabricación. Todos los costos de mano de obra y transporte o cargos incidentales al servicio de la garantía deben ser cubiertos por el comprador-usuario.

Esta garantía está sujeta a lo siguiente:

Condiciones Específicas de la Garantía

1. Que el comprador (el “usuario”) haya llenado completamente y enviado una tarjeta de Registro de Garantía a la Compañía en un periodo de treinta (30) días a partir de la fecha de instalación. El producto también puede registrarse en línea en www.flushmate.com o llamando al 800-533-3460.
2. Que la unidad haya sido sujeta a instalación, operación y mantenimiento adecuados como se indica en las instrucciones de instalación que se surten con la unidad. Tome en cuenta que esta garantía se invalida si la unidad es instalada y operada en condiciones de presión de línea de alimentación de agua mayor a 125 psi (estática) o menor a 20 psi (estática) para la Serie 503 o menor de 25 psi (estática) para la Serie 504.
3. Los servicios y reparaciones solo pueden ser realizados por representantes autorizados de la Compañía o por terceros bajo aprobación específica de la Compañía. Las reparaciones o alteraciones no autorizadas invalidarán específicamente la garantía.
4. USAR LUBRICANTES A BASE DE PETRÓLEO O PRODUCTOS DE LIMPIEZA CORROSIVOS QUE CONTENGAN CLORO, COMO BLANQUEADOR CASERO, BLOQUES O TABLETAS SUMERGIBLES, O DESINFECTANES QUE SE APLICAN DENTRO DEL TANQUE DE CERÁMICA, INVALIDARÁN SU GARANTÍA *FLUSHMATE*[®].
5. Se requiere presentar prueba de compra.
6. Los Sistemas *FLUSHMATE*[®] fabricados antes del 15 de Agosto de 2004 tienen un período de garantía más breve basándose en el número de serie. Llame a *FLUSHMATE*[®] para verificar.

Exclusiones

EN NINGÚN CASO LA COMPAÑÍA SERÁ RESPONSABLE POR DAÑOS INCIDENTALES O CONSECUENCIALES QUE SEAN RESULTADO DE UNA INSTALACIÓN INADECUADA, O POR DAÑOS CAUSADOS POR NEGLIGENCIA, ABUSO O ALTERACIÓN. EL USO DE PIEZAS DE REEMPLAZO GENÉRICAS O DE IMITACIÓN HARÁN INVÁLIDA LA GARANTÍA DEL PROPIETARIO. TODAS LAS GARANTÍAS IMPLÍCITAS DE COMERCIALIZACIÓN O IDONEIDAD PARA CUALQUIER PROPÓSITO EN PARTICULAR ESTÁN LIMITADAS A UN PERIODO DE DIEZ (10) AÑOS A PARTIR DE LA FECHA DE INSTALACIÓN.

Algunos Estados no permiten limitaciones en la duración de una garantía implícita y algunos estados no permiten exclusiones o limitaciones con respecto a daños incidentales o consecuenciales, así que las limitaciones antes mencionadas pudieran no aplicar para usted. Esta garantía le otorga derechos legales específicos y usted puede tener otros derechos, los cuales pueden variar dependiendo del Estado.

Ninguna persona está autorizada para cambiar, hacer agregados o crear garantías u obligaciones además de las que se establecen en el presente documento.

Para obtener servicio de garantía, contacte a Servicio a Clientes al siguiente número sin costo (EE.UU. Y CANADÁ) 800-533-3460 o escríbanos a:

FLUSHMATE[®]

A Division of Sloan Valve Company

30075 Research Drive • New Hudson, MI 48165

800-533-3460 • 248-446-5300

<http://www.flushmate.com>

Fecha de Instalación _____

Número de Serie _____